



# Dispositifs de sciage et fendage pour produire du bois de chauffage



## LA VRAIE FORCE. LA VÉRITABLE PERFORMANCE.

Voici 70 ans que notre mission est de faciliter les travaux difficiles. Avec des solutions brevetées et uniques que vous ne trouverez nulle part ailleurs. Faîtes-vous même l'expérience : Les machines de POSCH se caractérisent par des performances, une vitesse et un confort plus élevés en comparaison avec d'autres appareils.



# Les meilleures améliorations pour une performance maximale

POSCH est sans conteste un leader de l'innovation en matière de grandes machines de traitement du bois de chauffage. Aucun autre produit du marché ne réunit aussi habilement un immense savoir-faire, des composants de grande qualité et une conception robuste pour une longue durée de vie.



## Une production ultramoderne pour des machines performantes

Afin que nos produits puissent tirer profit de toutes les possibilités techniques, POSCH a recours aux procédés les plus modernes pour garantir une production de qualité maximale.

## Des composants de grande qualité pour des durées de fonctionnement élevées

Chaque machine est aussi résistante que chacune de ses pièces. C'est pour cette raison que, lors du choix des composants, nous accordons une grande importance aux performances et à la durée de vie.

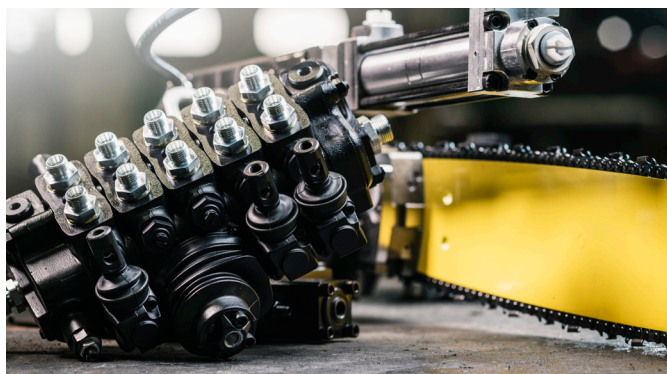

## La proximité avec nos clients nous permet d'obtenir des solutions exceptionnelles

Grâce à notre étroite coopération avec de nombreux utilisateurs, nous connaissons parfaitement les exigences posées par une production rentable de bois de chauffage. Nous nous efforçons continuellement d'améliorer ce qui fait ses preuves au quotidien.



**Notre engagement : une livraison de pièces détachées garantie pendant 20 ans**



**qualityaustria**  
**SYSTEMZERTIFIZIERT**  
ISO 9001:2008 NR. 03621/0  
BS OHSAS 18001:2007 NR. 01606/0

Fabrique en  
**Autriche**

Scier & fendre efficacement

## Production de bois de chauffage pour les professionnels

Si vous cherchez une solution performante et durable pour produire des bûches de qualité maximale, vos pas vous mèneront forcément dans le sud de la Styrie. C'est à Leibnitz que se trouve l'un des sites de production les plus modernes pour les machines de traitement du bois de chauffage. Les dispositifs de sciage et fendage de POSCH satisfont les exigences les plus élevées au monde.

### Plus de qualité grâce à une fabrication compétente

Chez POSCH, chaque machine est le fruit d'un grand savoir-faire artisanal et d'un procédé de production de pointe. Les systèmes de coupe au laser, les fraises assistées par ordinateur et les robots de soudure apportent une précision maximale. Chaque jour, nos soudeurs expérimentés et certifiés DIN veillent à garantir la qualité maximale des éléments soudés.



## Une technologie de pointe pour une longévité de série

Dès le départ, nos appareils sont conçus pour réaliser les meilleures prestations et ils sont dotés d'une grande longévité pour un volume de maintenance minimal. Nous n'utilisons que les procédés les plus innovants lors de la production. La combinaison de nos solutions exceptionnelles conduit toujours à des produits de qualité optimale.

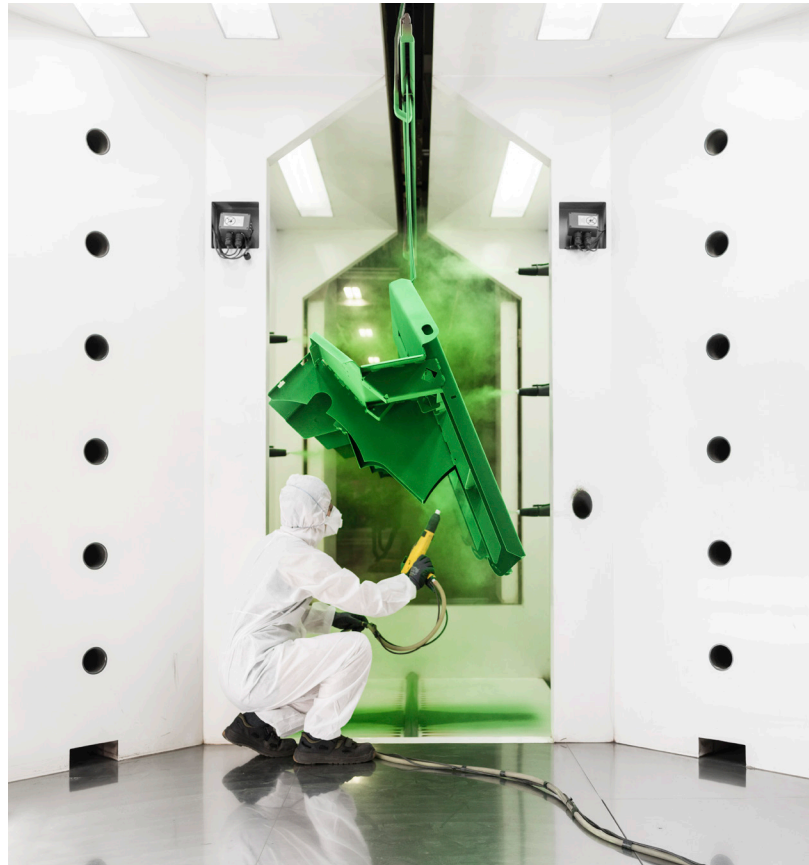

Leibnitz : berceau de la longévité

**Afin de garantir une production de qualité optimale, nous misons toujours sur les meilleurs procédés de fabrication et d'assurance qualité.**

## Conception robuste et précision pour une grande longévité

Grâce à des gestes parfaits, nos bonnes idées se transforment en produits de pointe à durée de vie particulièrement longue. Notre objectif fondamental est de garantir une durée de fonctionnement élevée pour nos produits.

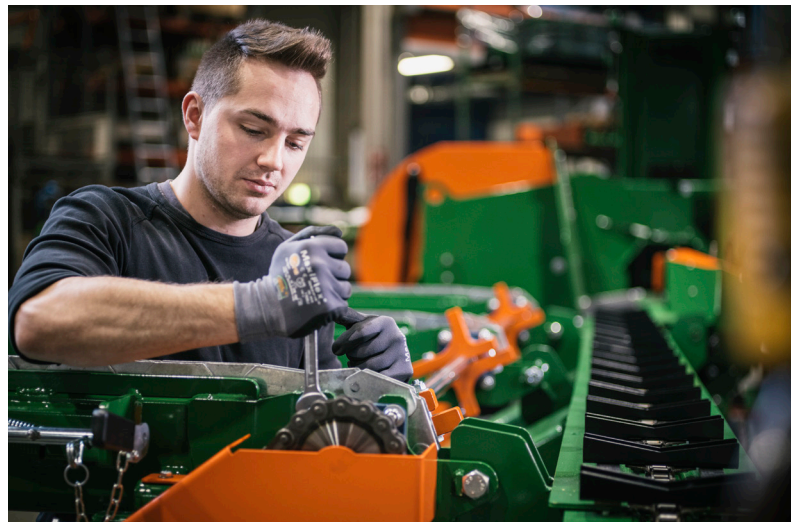

# La chaîne de production POSCH

## Comment bien rentabiliser la production de bois de chauffage

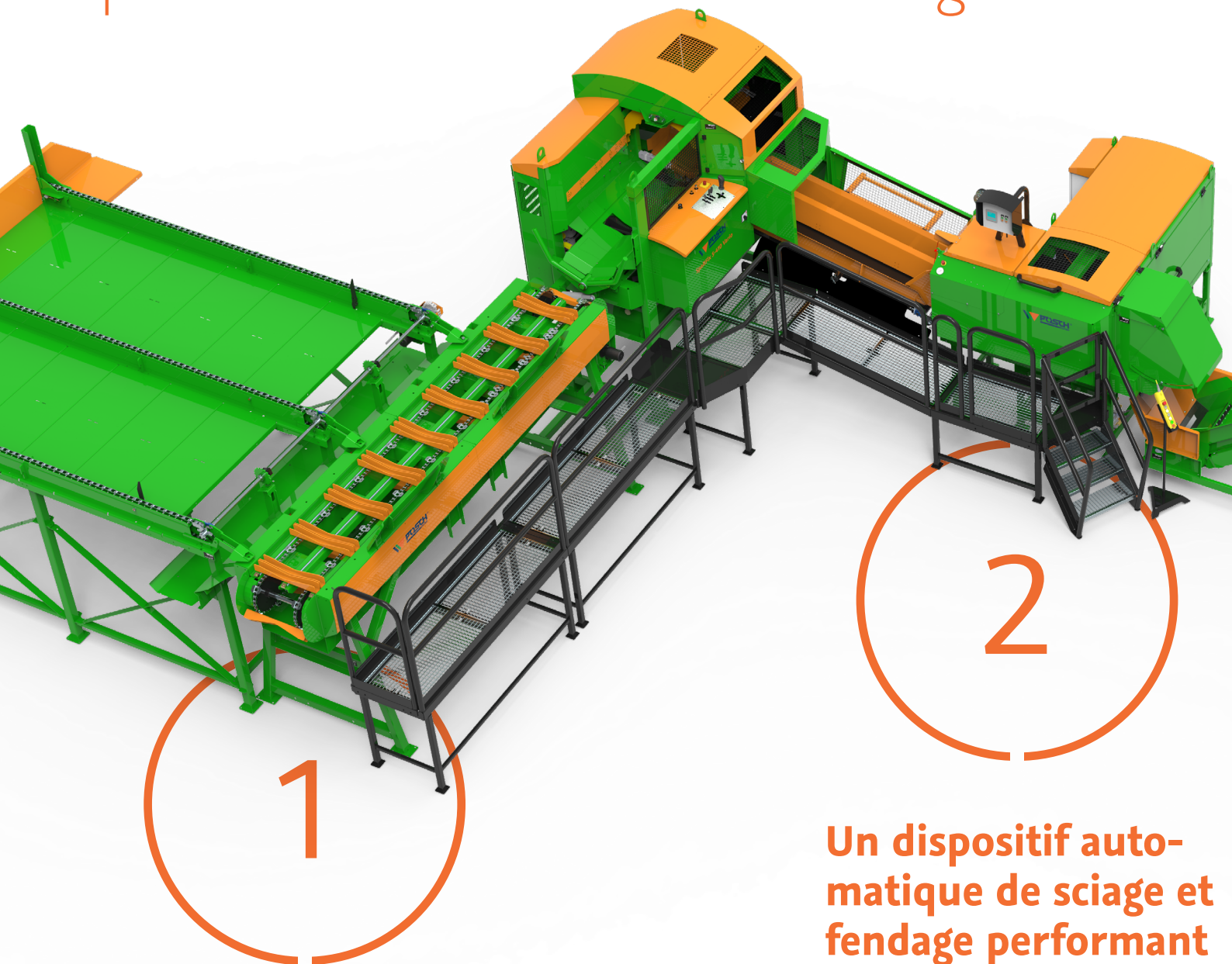

### Un conditionnement continu

Les convoyeurs longitudinaux et transversaux peuvent être combinés de manière optimale en fonction des besoins et des exigences. Après le transfert du bois, qui s'effectue sans difficulté à l'aide d'un tracteur, d'un chariot-élévateur ou d'une grue de chargement, les grumes, dont le diamètre peut atteindre 65 cm, sont transférées de manière fluide vers le dispositif de sciage et fendage.

→ Cf. à partir de la page 39

### Un dispositif automatique de sciage et fendage performant

Avec le dispositif automatique de sciage et fendage de POSCH, des grumes entières sont transformées en belles bûches et la préparation du bois de chauffage devient vraiment rentable. Du génie polyvalent transportable à la fabrication individuelle de bois de chauffage dans une cadence horaire exceptionnelle, nous vous proposons des solutions robustes et pérennes.

→ Cf. à partir de la page 12

De la préparation continue des plus grandes grumes à leur traitement propre et leur emballage en passant par leur transformation rentable en bois de chauffage, nous vous fournissons d'excellentes solutions clé en main.



## Un fagotage efficace

Transporter, nettoyer, emballer et charger n'a jamais été aussi simple. En outre, ces élargissements de la production augmentent la qualité du bois de chauffage. Le débit élevé et la grande capacité de réception permettent un fonctionnement continu, même des grandes installations, et heure après heure, l'installation obtient un meilleur rendement grâce à la plus grande qualité des bûches.

→ Cf. à partir de la page 43





# Scier et fendre de manière vraiment performante

## Augmente la production de bois de chauffage

Avec un dispositif de sciage et fendage de POSCH, des grumes entières sont transformées en belles bûches et la production de bois de chauffage devient vraiment rentable. Du génie polyvalent transportable à la fabrication individuelle de bois de chauffage dans une cadence horaire exceptionnelle, nous vous proposons des solutions robustes et pérennes.

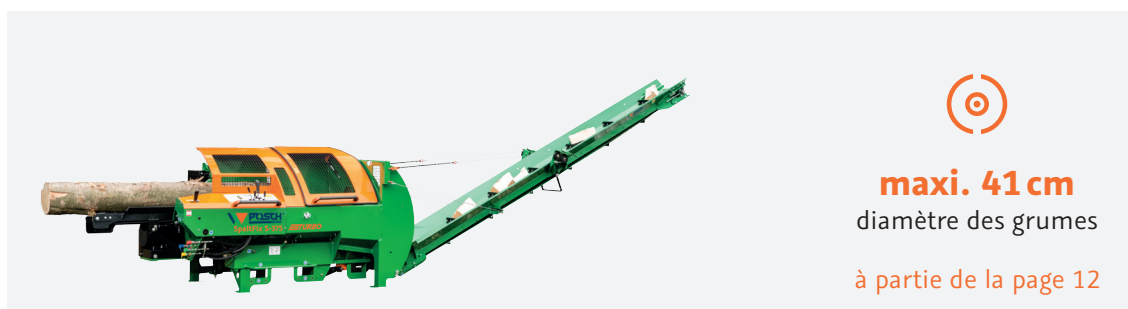

**maxi. 41 cm**

diamètre des grumes

à partie de la page 12



**maxi. 55 cm**

diamètre des grumes

à partie de la page 28



**maxi. 65 cm**

diamètres des grumes

à partie de la page 32

# La série SpaltFix de POSCH

## Le système parfait de sciage et fendage pour relever tous les défis

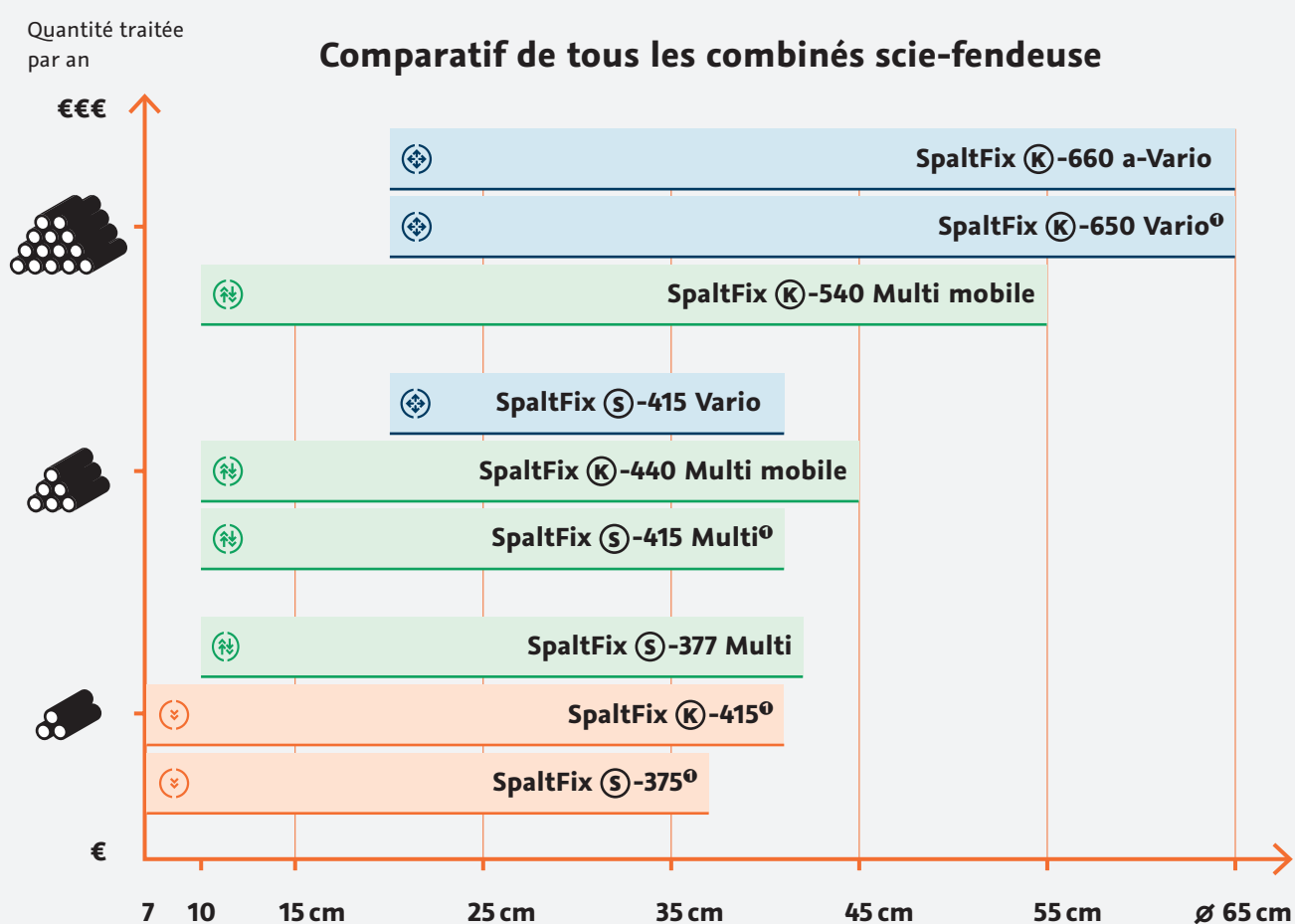

① **Option mobile** : Pour obtenir le meilleur résultat en différents lieux d'utilisation, ces machines peuvent être équipées d'un châssis à remorque adéquat.

② **Lame de scie de la série S**

③ **Scie à chaîne de la série K**



### STANDARD

Système de fendage

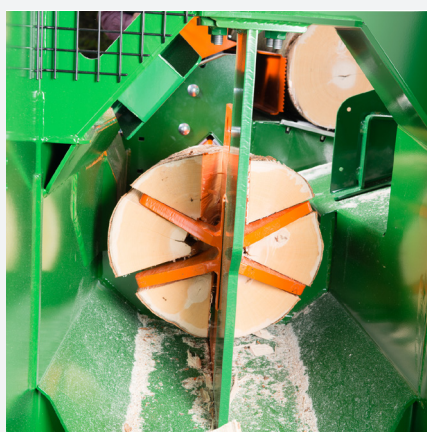

#### Un système éprouvé.

Le couteau de fendage enfichable peut être remplacé sans outil et il donne des résultats rapides, avec un maximum de 8 bûches par opération.



### MULTI

Système de fendage



#### Plus d'options sans remplacement du couteau.

Le couteau à cadre carré, réglable hydrauliquement, s'adapte au diamètre de la grume et il produit jusqu'à 18 bûches par opération, sans remplacement du couteau.



### VARIO

Système de fendage



#### Plus de variabilité pour un résultat uniforme.

Le système à couteau de fendage en forme de X produit du bois de chauffage de grande qualité et d'une seule sorte en respectant le réglage de la longueur d'arête, entre 5 et 15 cm.



#### Ⓢ **Lame de scie de la série S**

La **lame de scie WIDIA** performante se caractérise par un grand rendement de coupe et une longue durée de vie.

#### Ⓚ **Scie à chaîne de la série K**

La **tête d'abattage SuperCut** garantit une coupe rapide et sûre pour des grumes d'un diamètre maximal de 65 cm. Grâce à la tension hydraulique intégrée de sa chaîne et de sa lame et à son réservoir d'huile à chaîne, elle nécessite peu d'entretien.

 Système de fendage STANDARD

# SpaltFix S-375

## Le fendeur coupe-bois avec une scie circulaire WIDIA

Rapide

**25 m<sup>3</sup> en vrac/h**

mètres cubes en vrac

Puissant

**12 t**

Puissance maxi. de fendage

Performant

**37 cm**

Diamètre maxi. des grumes

SpaltFix S-375

La solution combinée incroyablement performante

### 1 Un conditionnement continu



La grume est placée en position de sciage par le biais d'un tapis d'amenée. Le dispositif hydraulique de maintien du bois et la butée perméable à l'air empêchent le bois de la grume de se coincer.

### 2 Commande sans effort avec la manette



Dès que la grume a atteint le SpaltFix, le fendage peut être commandé aisément et en toute sécurité via la manette.

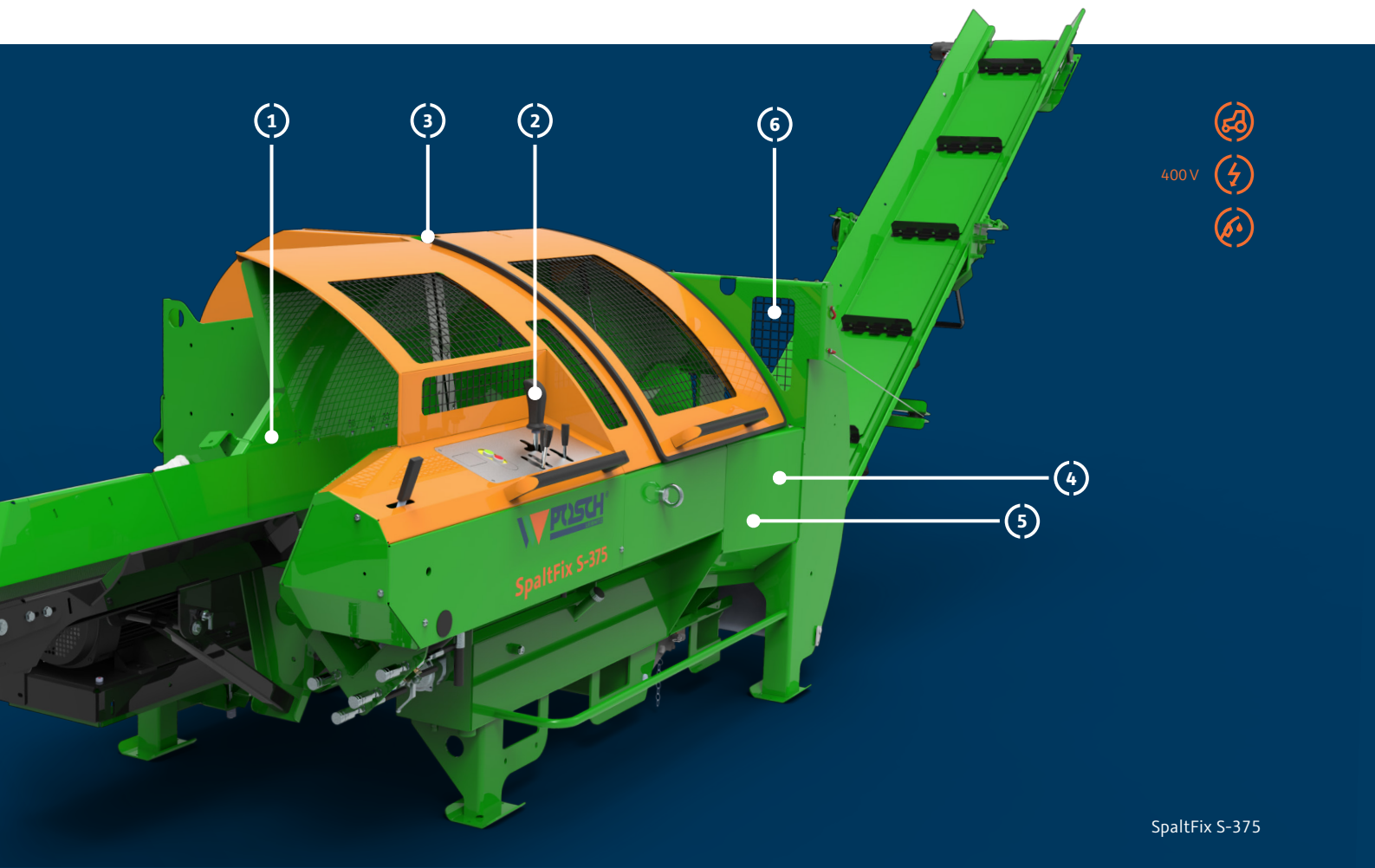

SpaltFix S-375

### 3 La lame de scie WIDIA performante



Une lame de scie renforcée WIDIA d'un diamètre de 90 cm permet d'augmenter la cadence de coupe et assure une durée de vie plus longue. Un processus de coupe moins bruyant et plus performant est ainsi garanti.

### 5 Système OnlyCut pour plus de possibilités

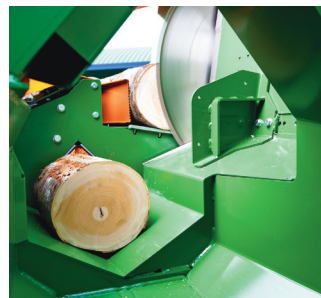

Le SpaltFix S-375 peut également être utilisé comme scie hautement performante sans couteau de fendage. Le couteau de fendage peut être démonté en quelques gestes et l'appareil produit la bûche souhaitée sur une courte durée. Par exemple, l'AutoSplit permet de transformer les bois courts en bois d'allumage.

### 4 Une grande économie de temps lors du traitement du bois



Grâce à Autospeed, le SpaltFix sélectionne automatiquement la vitesse d'avance optimale. Il coupe, fend et charge le bois en une seule opération et, ainsi, il produit à chaque fois jusqu'à 8 bûches en un temps record.

### 6 Des dimensions compactes pour un transport aisé

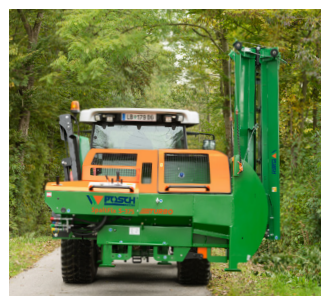

Avec l'attelage à trois points, le SpaltFix dispose du meilleur équipement pour des usages externes puissants. Il est capable de passer de la position de transport à la position de travail en quelques minutes et est donc rapidement prêt à l'emploi.



SpaltFix S-375 en  
action sur :  
[www.posch.com/fr/  
video/SpaltFix-S-375](http://www.posch.com/fr/video/SpaltFix-S-375)

Le SpaltFix S-375

## Un pack performant et compact pour une solution très mobile

Facile à transporter, il aide les communautés et les producteurs de bois de chauffage à produire partout les bûches souhaitées tout en faisant gagner beaucoup de temps lors du traitement.

### Un processus de fendage précis

L'introduction de grumes à entraînement hydraulique peut être commandée facilement par une manette.

Le couteau enfichable réglable hydrauliquement peut être remplacé simplement et sans outil pour un fendage **4, 6 ou 8 éclats**. S'il est complètement retiré, le SpaltFix fonctionne comme une scie haute performance.



# SpaltFix S-375

Le dispositif de sciage et fendage compact avec commande par manette.

400V



- **Diamètre des bûches** 7-37 cm
- **Système de sciage avec lame de scie WIDIA** 90 cm de  $\varnothing$
- **Longueur des bûches** 20/25/30/33/35/40/45/50 cm
- **Avance hydraulique des grumes** au moyen d'un tapis d'alimentation de 2 m
- **Avance hydraulique de la scie** avec dégagement automatique de la butée et fonction de serrage automatique
- **Couteau de fendage enfichable** 4 éclats de série, 6 ou 8 éclats en option
- **Puissance de fendage** 12 t
- **Avance/recul max. du vérin** 47/42 cm/s avec Autospeed
- **Raccord d'aspiration des copeaux** 15 cm de  $\varnothing$
- **Fonction OnlyCut** (pour une utilisation comme une simple scie haute puissance)
- **Paquet TURBO** pour un meilleur rendement horaire (en option)
- **Refroidisseur d'huile** (option) recommandé à partir de 4h d'utilisation continue

## SpaltFix S-375

Base : 430 cycles/h

## Longueurs de coupe cm

L25, L33, L40, L50

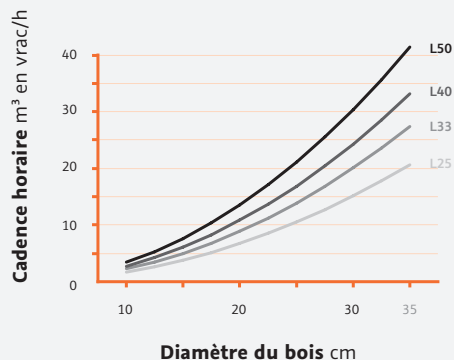

## Paquet TURBO pour produire plus de bûches par heure

Le SpaltFix S-375 compacte produit jusqu'à 20 m<sup>3</sup> en vrac de bûches par heure. Avec le paquet TURBO disponible en option, il atteint même une cadence horaire de 25 m<sup>3</sup> en vrac de bûches, grâce à sa valve de scie et sa réduction de course de fendage activable.

## Plus de possibilités grâce aux bonnes extensions

Le **châssis longitudinal de remorque** adéquat permet de transporter le SpaltFix sur la route et de le transférer rapidement au lieu d'utilisation.

L'approvisionnement continu assuré par le **système de transport des grumes** (convoyeurs transversaux et convoyeurs à chaîne) augmente l'efficacité du traitement du bois de chauffage.

cf. page 39





# SpaltFix K-415 – Le combiné scie-fendeuse avec scie à chaîne professionnelle

Rapide

**12**

max. par opération

Puissant

**15 t**

Puissance maxi. de fendage

Performant

**41 cm**

Diamètre maxi. des grumes



SpaltFix K-415

Haute-  
performance  
compacte avec  
scie à chaîne

## 1 Une commande confortable avec un joystick à une main



L'alimentateur de grumes à entraînement hydraulique ainsi que le dispositif de sciage et fendage sont facilement actionnés à l'aide d'un joystick d'une seule main.

## 2 Alimentation en continu



L'alimentation des grumes s'effectue au moyen d'une bande convoyeuse de 2 m de long. Avec le convoyeur à chaîne longitudinal mobile en option, le flux de travail devient encore plus efficace.



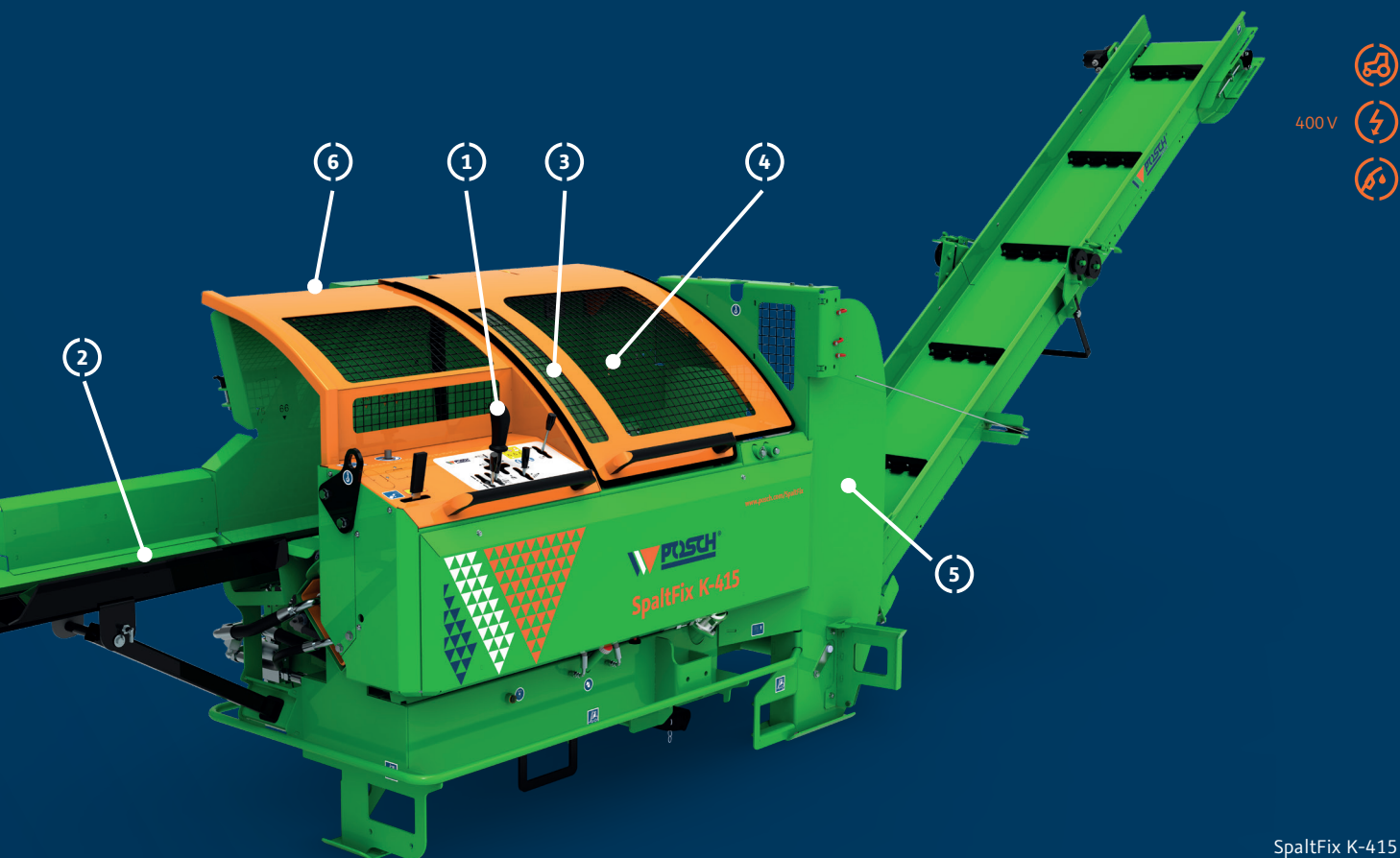

SpaltFix K-415

### 3 Scie à chaîne professionnelle puissante pour une coupe rapide et sûre



La scie à chaîne d'une longueur de 53 cm coupe les grumes à la longueur souhaitée de 20 à 50 cm. Le moteur de la scie et la pompe de lubrification de la chaîne ne nécessitent aucun entretien.

### 5 Couteau de fendage pour 12 bûches par opération



Selon le type de couteau de fendage utilisé, on peut obtenir 4, 6, 8 ou 12 bûches par opération. Le couteau est facile à changer à l'aide d'un treuil manuel (en option).

### 4 Bascule à bois pour un transfert sans friction des bûches



La bascule à bois automatique transfère la pièce de bois coupée sur la plaque de pression de 25 x 25 cm, qui la pousse contre le couteau de fendage avec une force de fendage de 15 tonnes.

### 6 Dimensions compactes pour un transport facile



La bande de convoyage achemine les bûches à l'étape de traitement suivante. Elle peut être repliée en peu de temps à l'aide d'une manivelle et être transportée sur l'attelage trois points. Idéal pour les collectivités et les producteurs de bois de chauffage.



Découvrir le SpaltFix  
K-415 Vario en action sur:  
[www.posch.com/fr/  
video/SpaltFix-K-415](http://www.posch.com/fr/video/SpaltFix-K-415)

SpaltFix K-415

## Haute-performance compacte avec scie à chaîne

Le nouveau scie-fendeuse compact, avec scie à chaîne professionnelle et commande par joystick, pour des grumes d'un diamètre max. égal à 41 cm.

### Produit du bois de chauffage à partir de grumes

Les grumes sont acheminées par commande hydraulique sur un tapis d'alimentation de 2 m de long. Facile d'utilisation, ce système se commande simplement à l'aide d'un joystick à une main. L'avance de sciage fonctionne également par commande hydraulique, avec une butée à dégagement automatique et une fonction de serrage.



# SpaltFix K-415

Haute-performance compacte avec scie à chaîne professionnelle.

- **Diamètre des bûches** 7-41 cm
- **Longueur des bûches** 20/25/30/33/35/40/45/50 cm
- **Système de scie avec scie à chaîne professionnelle** de 53 cm
- **Avance hydraulique des grumes** au moyen d'un tapis d'alimentation de 2 m
- **Avance hydraulique de la scie** avec dégagement automatique de la butée et fonction de serrage automatique
- **Couteau de fendage enfichable** 4 éclats de série, 6, 8 ou 12 éclats en option\*
- **Puissance de fendage** 15 t
- **Avance/recul du vérin** max. 32/35 cm/s avec Autospeed
- **Fonction OnlyCut**
- **Radiateur d'huile**
- **Trappe de transfert**

\*limitée jusqu'à un diamètre de 35/33 cm



400V

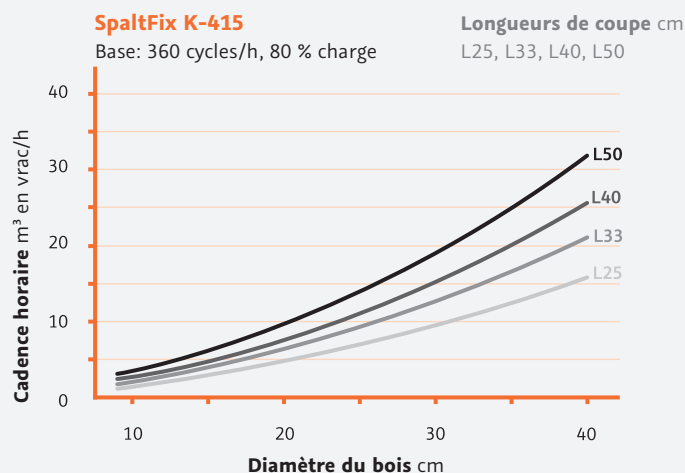

## La scie à chaîne professionnelle

La scie professionnelle traite les grumes à raison de 12.000 tours par minute. Elle dispose d'un système chauffage hydraulique pour le réservoir d'huile de la chaîne et d'un accès sans outil pour le remplacement de la chaîne.

## Toujours à vos côtés

Les combinés scie-fendeuse pour professionnels ne doivent pas toujours être disproportionnés. Grâce à ses dimensions compactes, le SpaltFix K-415 peut être facilement transporté par tracteur, permettant ainsi aux collectivités et producteurs de bois de chauffage de produire des bûches tel que souhaité, partout.



 Système de fendage MULTI

# SpaltFix S-377 Multi | S-415 Multi

## Plus de puissance avec la polyvalence

Rapide

**12**

max. par opération

Puissant

**18 t**

Puissance maxi. de fendage

Performant

**41 cm**

Diamètre maxi. des grumes

L'essentiel : SpaltFix S-415 Multi

# Une multitude de bûches sans devoir changer de lame

### 1 Tout sous contrôle avec commande par joystick à deux main



Dès que la grume a atteint le tapis d'alimentation, le processus de fendage peut être commandé en toute facilité et sécurité à travers la commande par joystick à deux main.

### 2 Chargement continu



La grume est acheminée jusqu'à la lame de scie WIDIA sur une bande transporteuse, par action hydraulique, à l'aide d'un joystick. Les systèmes repose-bois, équipés de convoyeurs longitudinaux et transversaux, peuvent être combinés au cas par cas sur demande.



SpaltFix S-415 Multi

### 3 Unité de sciage avec lame de scie haute performance WIDIA



Avec un diamètre de 100 cm, la lame de scie de métal dur WIDIA raccourcit la grume d'une longueur comprise entre 20 et 50 cm, et présente une longue durée de vie. Le dispositif hydraulique de maintien du bois permet de maintenir les grumes de manière sûre.

### 5 Plus de possibilités avec le couteau de fendage MULTI



Le couteau à cadre carré MULTI, à réglage hydraulique, peut être facilement adapté au diamètre de la grume, et est capable de produire 2, 6 ou 12 bûches par opération, sans devoir changer de lame.

### 4 Transfert des grumes jusqu'au processus de fendage



Le tronçon de grume scié est acheminé jusqu'au vérin à travers la bascule à bois à commande hydraulique. Ensuite, le vérin presse la matière à fendre contre le couteau.

### 6 Rapide et efficace pour une meilleure rentabilité



En option, les bûches peuvent être nettoyées et pré-emballées en une seule opération. Avec les tapis d'évacuation adéquats et les solutions de nettoyage et d'emballage de bûches de POSCH, optimisez votre production de bois de chauffage.



Découvrir le SpaltFix S-415  
Vario en action sur:  
[www.posch.com/fr/  
video/SpaltFix-S-415-Multi](http://www.posch.com/fr/video/SpaltFix-S-415-Multi)

SpaltFix S-377 Multi et S-415 Multi

## Une multitude de bûches sans devoir changer de lame

Des grumes d'un diamètre maximal de 41 cm sont coupées en 12 bûches par opération. Grâce à dispositif de fendage MULTI.

### La commande s'effectue via un joystick à deux main

La lame de scie WIDIA coupe le tronc à la longueur souhaitée jusqu'à une longueur max. de 50 cm. Avec une force de fendage de 15 ou 18 tonnes, la section de la grume est pressée contre le couteau à cadre réglable.



## SpaltFix S-377 Multi

Le dispositif de sciage et fendage avec lame de scie WIDIA.

400V 

- **Diamètre des bûches** 10-37 cm
- **Longueur des bûches** 20-50 cm (réglable par incréments de 1 cm)
- **Quantité de bûches** max. 12 par opération
- **Avance hydraulique des grumes** au moyen d'un tapis d'alimentation de 1,1 m
- **Système de sciage avec lame de scie WIDIA** 90 cm de diamètre
- **Avance hydraulique de la scie** avec dégagement automatique de la butée et double préhenseur
- **Système de fendage MULTI**, sans changement de couteau
- **Puissance de fendage** 15 tonnes
- **Avance/recul du vérin** 33/36 cm/s avec AutoSpeed
- **Raccord d'aspiration des copeaux** 15 cm de diamètre
- **Radiateur d'huile**
- **Paquet TURBO** pour un meilleur rendement horaire
- Manipulateur, SawControl et lubrification centrale automatique **en option**

## SpaltFix S-415 Multi

Le dispositif de sciage et fendage avec lame de scie et couteau à cadre WIDIA.

400V 

- **Diamètre des bûches** 10-41 cm
- **Longueur des bûches** 20-50 cm (réglable par incréments de 1 cm)
- **Quantité de bûches** max. par opération 12
- **Avance hydraulique des grumes** au moyen d'un tapis d'alimentation de 1,1 m de longueur
- **Système de sciage avec lame de scie WIDIA** 100 cm de Ø
- **Avance hydraulique de la scie** avec double griffe et butée à dégagement automatique
- **Système de fendage MULTI**, sans changement de lame
- **Puissance de fendage** 18 t
- **Avance/recul du vérin** 37/36 cm/s avec Autospeed
- **Raccord d'aspiration des copeaux** 15 cm de Ø
- **Lubrification centrale automatique** pour l'unité de fendage
- **Paquet TURBO** pour un meilleur rendement horaire

### De meilleurs résultats avec plus de stères par heure

#### SpaltFix S-377

Base : 360 cycles/h

#### Longueurs de coupe cm

L25, L33, L40, L50

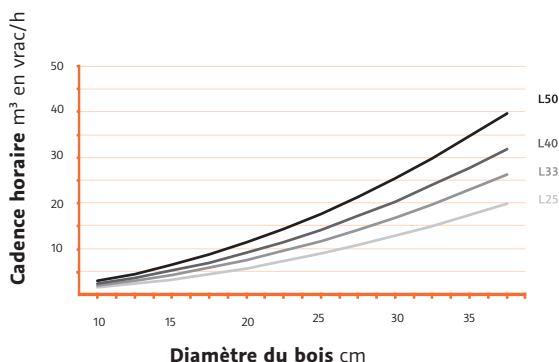

#### SpaltFix S-415 Multi

Base : 360 cycles/h

#### Longueurs de coupe cm

L25, L33, L40, L50

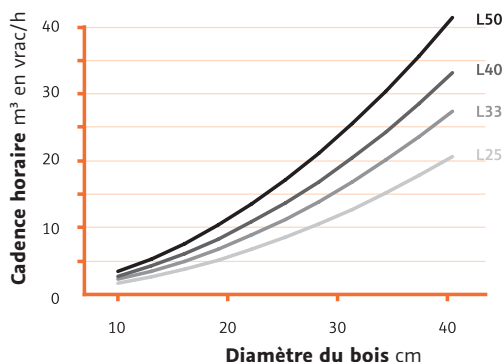

### Options d'extension universelles

La **fonction Turbo** se traduit par une **augmentation de 25 % de la capacité de fendage**, ce qui permet d'obtenir des rendements horaires allant jusqu'à 45 m<sup>3</sup> en vrac. Optimisez votre production de bois de chauffage avec des convoyeurs à chaîne appropriés pour l'alimentation des grumes.





Système de fendage VARIO

# SpaltFix S-415 Vario – Bûches de dimensions variables avec lame de scie

Rapide



25

Bûches/opération maxi.

Puissant



12 t

Puissance maxi. de fendage

Performant



41 cm

Diamètre maxi. des grumes



SpaltFix S-415 Vario

Fournit des bûches  
aux dimensions  
souhaitées à partir  
de grumes d'un  
diamètre maximal  
de 41 cm.

## 1 Commande simple de tous les processus grâce à une manette éprouvée



Du conditionnement à la coupe des bûches, l'opérateur peut contrôler tous les processus de manière centralisée. Grâce au bras de centrage disponible en option, les bûches tordues peuvent être mieux positionnées.

## 2 Alimentation de grumes professionnelle



Les grumes sont introduites dans l'unité de sciage par le biais d'un tapis d'amenée performant. Les systèmes repose-bois, équipés de convoyeurs longitudinaux et transversaux, peuvent être combinés individuellement sur demande.



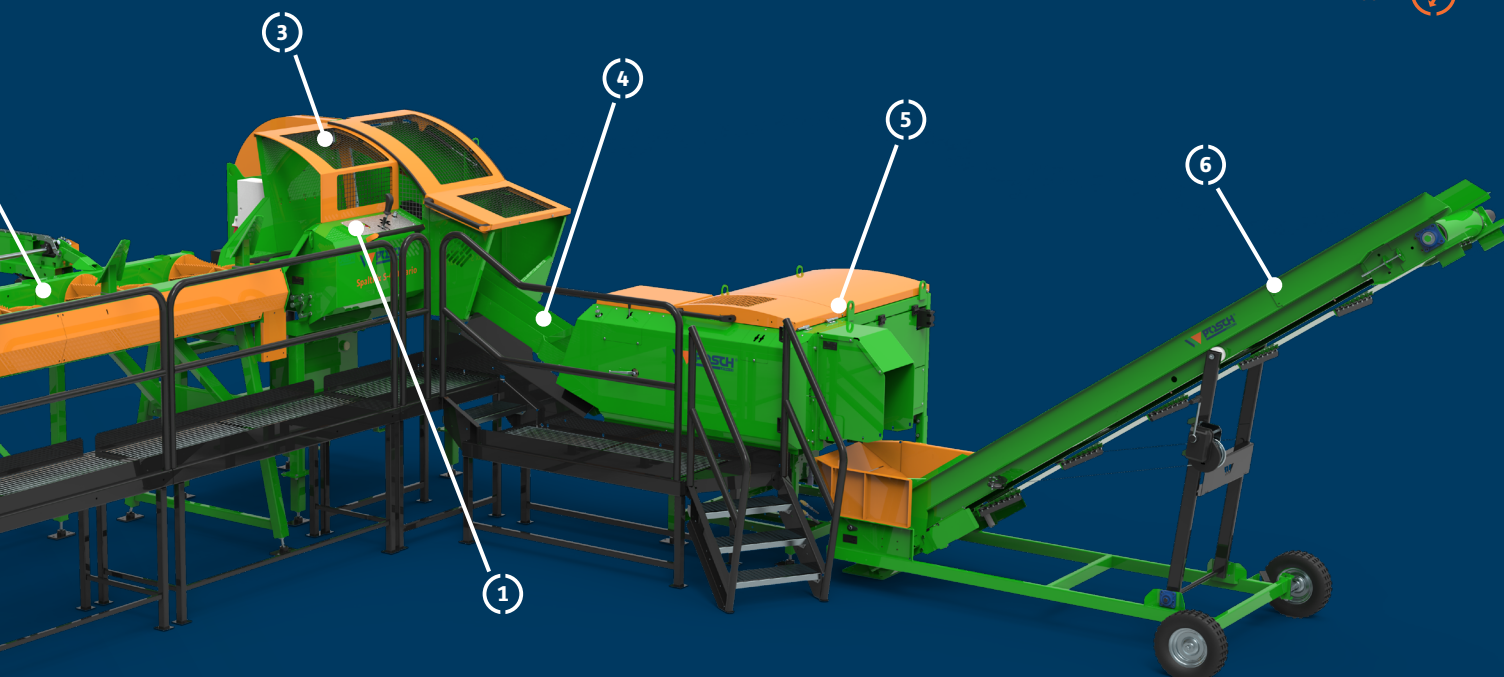

SpaltFix S-415 Vario

**3** **Unité de sciage PowerCut avec lame de scie WIDIA haute performance**



La lame de scie WIDIA en métal dur, d'un diamètre de 100 cm, se caractérise par sa longue autonomie et sa grande longévité. Le dispositif hydraulique de maintien du bois permet de maintenir les grumes de manière sûre lors du processus de coupe.

**5** **L'AutoSplit 415 fournit du bois de chauffage et un bois d'allumage fin**



Avec un bois de chauffage de 12–33 cm de long, la longueur d'arête des bûches peut être réglée entre 4–15 cm. Pour obtenir un bois d'allumage parfait d'une longueur maximale de 20 cm, il est possible de produire des bûches plus fines. Disponible sur demande : AutoSplit 650 pour bois de chauffage jusqu'à 50 cm.

**4** **Les grumes sont transférées de manière fluide pour le processus de fendage**



Les bûches raccourcies sont transportées vers l'AutoSplit par le biais d'un chevalet d'évacuation hydraulique et d'une goulotte pour grumes. Le tapis disponible en option est la solution complémentaire idéale pour un transfert rapide de l'unité de sciage à l'unité de fendage.

**6** **Rapide et efficace pour une production plus rentable**



En option, les bûches produites avec la longueur d'arête souhaitée peuvent être nettoyées et pré-emballées. Avec les tapis d'évacuation adéquates et les solutions de nettoyage et d'emballage des bûches de POSCH, optimisez votre production de bois de chauffage.



Découvrir le SpaltFix  
S-415 Vario en action sur :  
[www.posch.com/fr/  
video/SpaltFix-S-415](http://www.posch.com/fr/video/SpaltFix-S-415)

Le SpaltFix S-415 Vario

## Longue durée de fonctionnement grâce à la lame de scie WIDIA

Ce dispositif de sciage et fendage polyvalent produit des bûches de la sorte demandée ainsi que du bois d'allumage prêt à l'emploi sans effort.

### Les nombreux avantages de la lame de scie haute performance

Le PowerCut avec lame de scie WIDIA séduit par sa vitesse de coupe très élevée, une grande tenue de coupe et une faible usure. De plus, il produit des copeaux de bois purs qui peuvent être réutilisés.



# SpaltFix S-415 Vario avec AutoSplit 415



La combinaison du PowerCut et de l'AutoSplit.

400V



## Unité de sciage "PowerCut S-415"

- **Diamètre des bûches** 10-41 cm
- **Longueur des bûches** 12-50 cm (réglable par incréments de 1 cm)
- **Avance hydraulique des grumes** au moyen d'un tapis d'alimentation de 1,1 m de longueur
- **Système de sciage** avec lame de scie WIDIA 100 cm de  $\varnothing$
- **Avance hydraulique de la scie** avec double griffe et butée à dégagement automatique
- **Raccord d'aspiration des copeaux** 15 cm de  $\varnothing$
- **Fonction OnlyCut**
- **SawControl** en série

## Unité de fendage "AutoSplit 415"

- **Système de fendage** VARIO
- **Longueur des bûches** 12-33 cm
- **Longueur d'arête variable** 4-15 cm
- **Quantité de bûches** max. par opération 25
- **Puissance de fendage** 12 t
- **Tapis d'avance à ressort** – augmente la sécurité de fonctionnement et réduit les forces de fendage
- **Radiateur d'huile**
- **1 raccord de tapis d'évacuation** vers le convoyeur (16 l/min, max. 100 bars)
- **Set de modification pour le bois d'allumage court** de série
- **Tapis** 2 m (en option)
- **Lubrification centrale** automatique

## SpaltFix S-415 Vario avec AutoSplit 650

- + **Longueur des bûches maxi.** 50 cm

- + **Quantité des bûches maxi.** par opération 50

- + **Puissance de fendage** 16 t

## Une performance élevée et de belles bûches

### SpaltFix S-415 Vario avec AutoSplit 415

Longueur d'arête de bûche 10 cm (D14)

### Longueurs de coupe cm

L25, L33

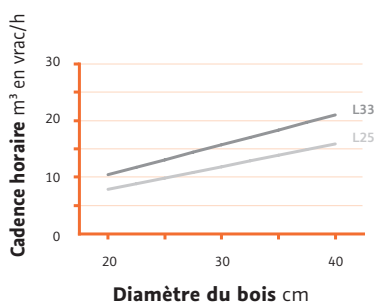

### SpaltFix S-415 Vario avec AutoSplit 650

Longueur d'arête de bûche 10 cm (D14)

### Longueurs de coupe cm

L25, L33, L40, L50

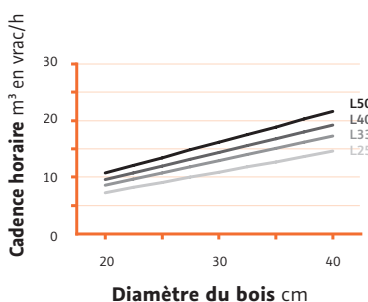

## Permet d'obtenir le résultat souhaité pour chaque utilisation

La longueur d'arête des bûches peut être réglée en continu sur l'AutoSplit de 4 à 15 cm. En outre, il est possible de produire du bois rond (fonction Only-Cut) et, à l'aide du kit de modification inclus, du bois d'allumage extrêmement fin.



 Système de fendage MULTI

# SpaltFix K-440 Multi mobil | K-540 Multi mobil

## Fendeur coupe-bois pour les professionnels

Rapide

**18**

Bûches/opération maxi.

Puissant

**35 t**

Puissance maxi. de fendage

Performant

**55 cm**

Diamètre maxi. des grumes



L'essentiel : SpaltFix K-540 mobil

## Performance élevée avec le système de fendage MULTI

### 1 Utilisation confortable avec manette



Tous les processus sont maîtrisés grâce à la manette bi-manuelle située sur le pupitre qui offre une bonne vue d'ensemble. Le bras de centrage amène les grumes dans la bonne position avant qu'elles ne soient traitées.

### 2 Un chargement continu pour plus de performance



Les convoyeurs à rouleaux avec bras de centrage assurent une vitesse de traitement constante. Combinée à un dispositif hydraulique de levage des grumes (SpaltFix K-440) ou à un système de repose-bois, la production de stères est augmentée au fil des heures.

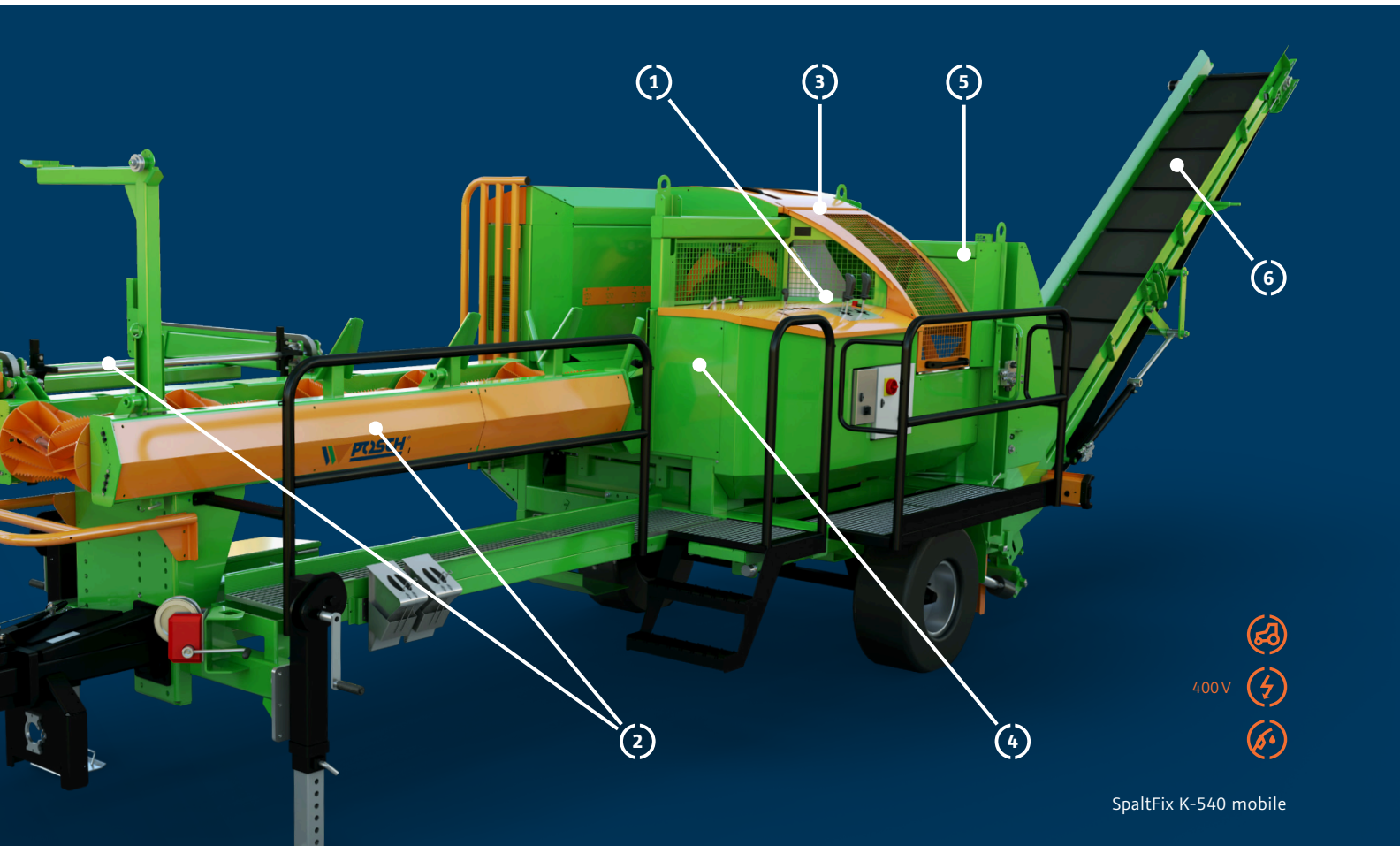

SpaltFix K-540 mobile

### 3 Tête d'abattage SuperCut pour une coupe plus rapide et plus sûre



Grâce à la tension hydraulique de la chaîne et de la lame et à la double griffe hydraulique, la scie SuperCut assure une coupe sûre et rapide des grumes. Le chevalet d'évacuation hydraulique transfère les bûches vers l'unité de fendage.

### 5 Des bûches uniformes sans changer de couteau



Le couteau de fendage MULTI réglable hydrauliquement garantit un résultat optimal pour tous les diamètres de grumes. La machine produit ainsi jusqu'à 18 bûches uniformes (SpaltFix K-540) en une opération.

### 4 La véritable puissance au cœur du SpaltFix K



La plaque de pression pousse le bois à une puissance de 35 t (SpaltFix K-540) contre le couteau de fendage à double biseau et produit ainsi le nombre maximum de bûches à une vitesse élevée.

### 6 Une transformation ultérieure propre sans efforts



Les tapis d'évacuation transportent les bûches obtenues vers le système d'emballage souhaité. Grâce à la combinaison du système de nettoyage du bois LogFix et du système PackFix, vous obtiendrez un bois de chauffage de haute qualité et emballé proprement.



SpaltFix K-440 Multi mobile et SpaltFix K-540 Multi mobile

## Parfait pour les grandes quantités

En version purement mobile, ils sont des partenaires idéaux pour une performance maximale. Grâce à la large gamme d'entraînements et de solutions complémentaires, chaque préparation de bois de chauffage est plus rapide et plus efficace.

### Une production constante de bois de chauffage

Le résultat parle de lui-même. Le K-440 produit jusqu'à 12 bûches et le K-540 jusqu'à 18 bûches de 50 cm de longueur. Pour réussir cette prouesse, tout doit fonctionner sans problème à l'intérieur. Le groupe d'abattage SuperCut avec tension automatique de la chaîne et de la lame coupe de manière précise les grumes en bûches. Lors du processus de fendage, la fonction Autospeed permet d'atteindre une vitesse d'avance optimale. La bascule à bois hydraulique garantit un transfert continu du bois entre la zone de sciage et la zone de fendage.



## K-440 Multi mobil

Le dispositif de sciage et fendage performant est très mobile. 400V



- **Diamètre des bûches** 10-45 cm
- **Longueur des bûches** 25/33/40/50 cm
- **Quantité de bûches** max. par opération 12
- **Avance hydraulique des grumes** avec bras de centrage et 6/7 rouleaux d'entrée
- **Système de tête d'abattage** SuperCut 75 cm
- **Avance hydraulique de la scie** avec double griffe et butée à dégagement automatique
- **Système de fendage MULTI**, sans changement de lame
- **Puissance de fendage** 18 t
- **Avance/recul du vérin** max. 22/31 cm/s avec Autospeed
- **Système hydraulique** dispositif à trois pompes
- **Compteur d'heures de fonctionnement** de série
- **Différentes options de châssis**

## K-540 Multi mobil

La prochaine étape de développement du traitement du bois de chauffage. 400V



- **Diamètre des bûches** 10-55 cm
- **Longueur des bûches** 25/30/33/40/45/50 cm
- **Quantité de bûches** max. par opération 18
- **Avance hydraulique des grumes** avec bras de centrage et deux rouleaux d'entrée
- **Système de tête d'abattage** SuperCut 75 cm
- **Avance hydraulique de la scie** avec double griffe et butée à dégagement automatique
- **Système de fendage MULTI**, sans changement de lame
- **Puissance de fendage** 35 t
- **Avance/recul du vérin** max. 28/33 cm/s avec Autospeed+
- **Système hydraulique** dispositif à double cylindre
- **Radiateur d'huile** et **Compteur d'heures de fonctionnement** de série
- **Différentes options de châssis**

### De meilleurs résultats avec plus de stères par heure

**SpaltFix K-440 mobile** Longueurs de coupe cm  
Base : 240 cycles/h L25, L33, L40, L50

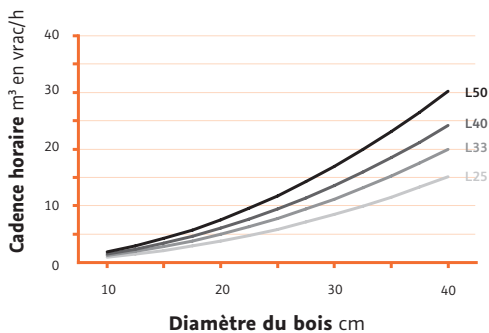

**SpaltFix K-540 mobile** Longueurs de coupe cm  
Base : 280 cycles/h L25, L33, L40, L50

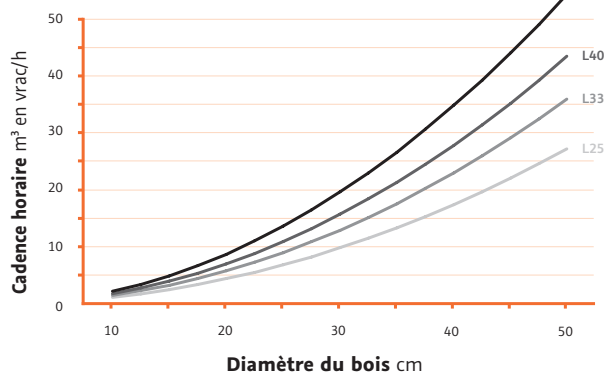

### Prêt pour tous les usages

Avec les différents **types d'entraînement** tels que la prise de force, le moteur électrique ou le diesel, ce dispositif de sciage et fendage de POSCH est toujours approvisionné avec puissance et prêt pour une utilisation mobile. Pour cette utilisation, les **tapis d'évacuation repliables** et disponibles en option assurent une position de transport compacte.





# SpaltFix K-Vario – Les dispositifs de sciage et fendage variables

Rapide



60

Bûches/opération maxi.

Puissant



16 t

Puissance maxi. de fendage

Performant



65 cm

Diamètre maxi. des grumes

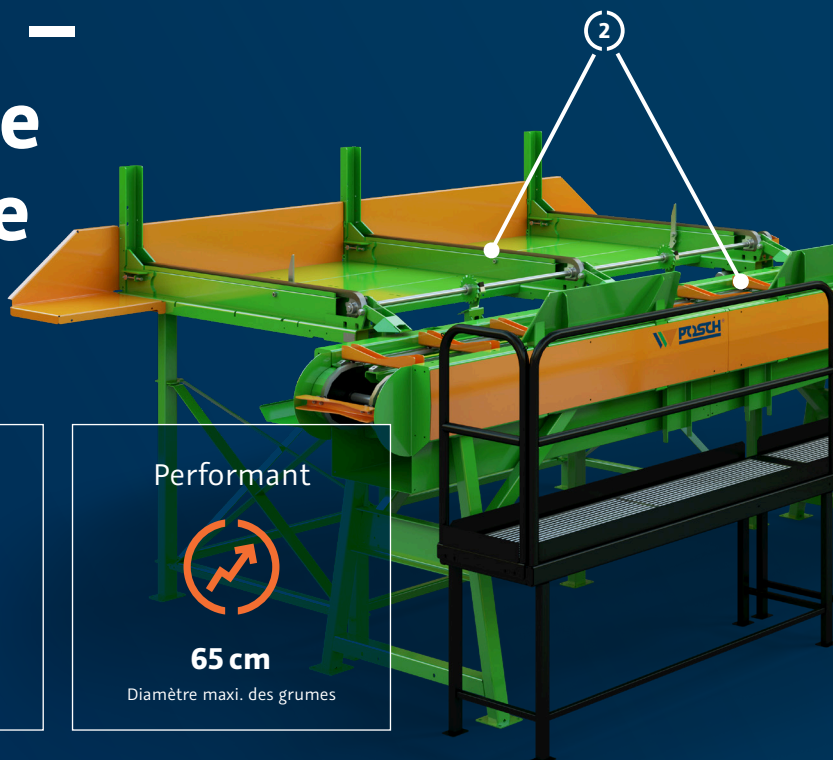

L'essentiel : SpaltFix K-650 Vario

Produit des  
bûches fines à  
partir de grandes  
grumes avec une  
longueur d'arête  
réglable, et ce  
dans la meilleure  
qualité.

## 1 Une maîtrise parfaite grâce à la manette



Les grumes entières, d'une épaisseur pouvant atteindre 65 cm, sont transportées vers l'unité de sciage PowerCut pour y être coupées en fonction des réglages de longueur. Tous les processus sont maîtrisés grâce au pupitre qui offre une bonne vue d'ensemble.

## 2 Une introduction de grumes professionnelle pour un conditionnement permanent



Selon la quantité de bois et le volume des grumes, différents convoyeurs longitudinaux et transversaux peuvent être combinés entre eux. De plus, le bras de centrage hydraulique permet de positionner les grumes de manière optimale.



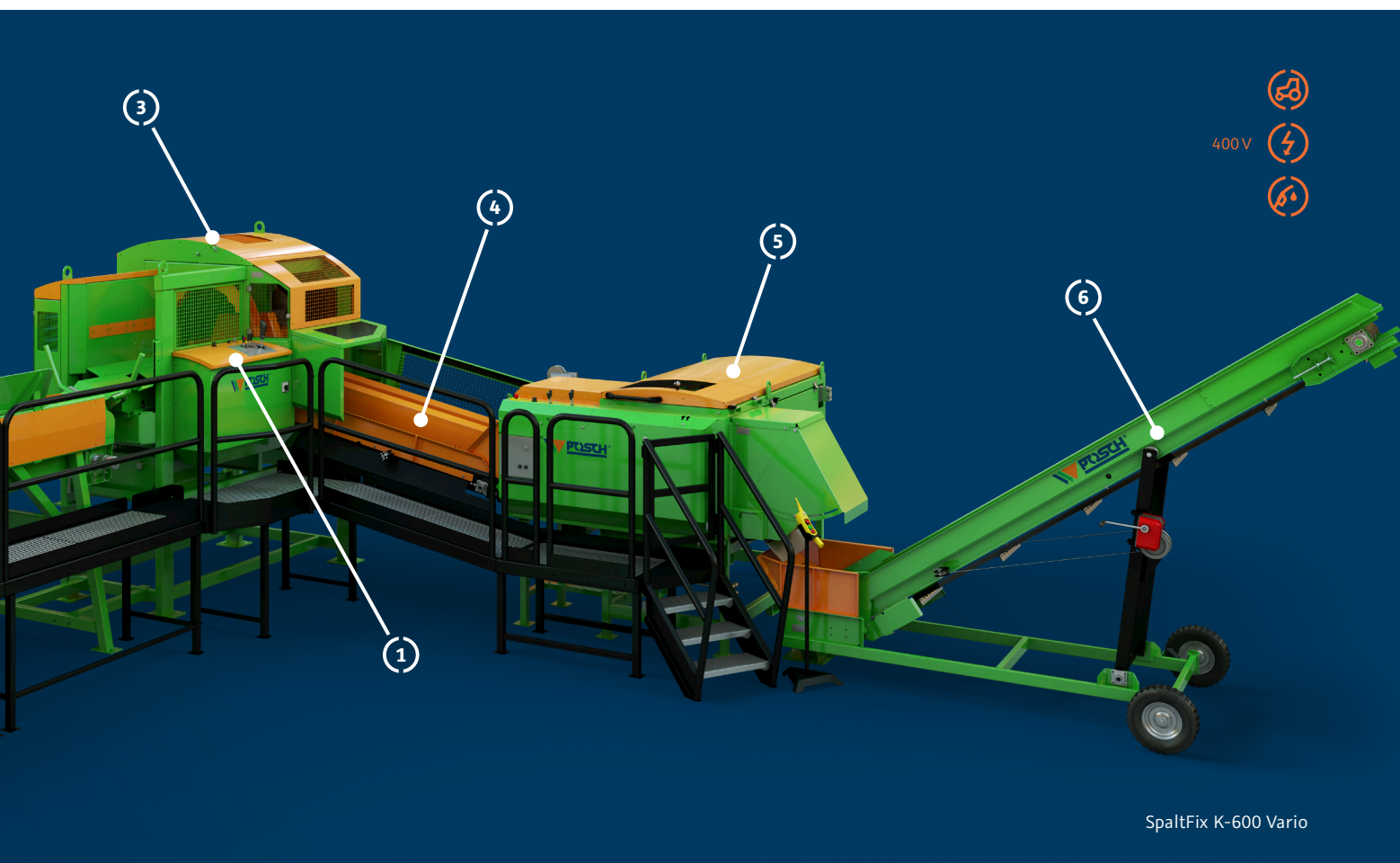

SpaltFix K-600 Vario

**3** Groupe de sciage SuperCut pour les grumes d'un diamètre maximal de 65 cm



Le groupe de tête d'abattage doté d'une lame de 90 cm et d'une double pince hydraulique assure le maintien de toutes les opérations de coupage, même des grumes les plus denses.

**5** AutoSplit pour des bûches fines dans la taille souhaitée



L'AutoSplit fend automatiquement la grume avec une puissance de fendage de 16 t et un couteau de fendage en forme de X. L'avance réglable en continu permet de déterminer avec précision la taille des bûches avec une longueur d'arête de 5 à 15 cm.

**4** Tapis pour un fonctionnement sûr et ininterrompu



Le clapet d'évacuation hydraulique et le tapis de série permettent de transférer le bois vers l'unité de fendage de manière fluide.

**6** Optimiser la production de bois de chauffage avec l'extension adaptée



Grâce aux extensions optimales, votre bois sera aussitôt plus beau. Avec le tapis d'évacuation adapté, le LogFix pour le nettoyage et le PackFix pour l'emballage des bûches, la production de bois de chauffage est optimisée dans la meilleure mesure possible.



Découvrir le SpaltFix  
K-Vario en action sur :  
[www.posch.com/fr/  
video/SpaltFix-K-Vario](http://www.posch.com/fr/video/SpaltFix-K-Vario)

SpaltFix K-Vario

## Bois de chauffage de haute qualité avec une longueur d'arête réglable

Selon les exigences, il produit du bois de chauffage de grande qualité, avec une longueur d'arête comprise entre 5 et 15 cm, qui peut être fabriqué en une sorte pour les différents groupes de clients.

### Des bûches fines et une efficacité maximale

Selon les exigences, le SpaltFix K-Vario produit des bûches fines avec une longueur d'arête réglable. Grâce à son installation hydraulique professionnelle et à ses composants haut de gamme, le SpaltFix atteint la meilleure performance en continu et sans heurt tout en consommant peu d'énergie.



La scie à chaîne et l'unité de fendage "AutoSplit" sont commandées depuis la cabine, qui peut être chauffée et climatisée.

# SpaltFix K-650 Vario

Le meilleur système pour du bois de chauffage uniforme en deux étapes de développement.

400V



## Unité de sciage "PowerCut K-650"

- **Diamètre des bûches** 10-65 cm
- **Longueur des bûches** 20-50 cm (réglable en continu)
- **Avance hydraulique des grumes** avec bras de centrage et deux rouleaux d'entrée
- **Système de tête d'abattage SuperCut** 90 cm
- **Avance hydraulique de la scie** avec double griffe et butée à dégagement automatique
- **Raccord d'aspiration** des copeaux 15 cm de Ø
- **Fonction OnlyCut**
- **Paquet TURBO** pour une puissance augmentée de 20%

- **Longueur d'arête** variable 5-15 cm
- **Quantité de bûches** max. par opération 60
- **Puissance de fendage** 16 t
- **Tapis d'avance à ressort** – augmente la sécurité de fonctionnement et réduit les forces de fendage
- **Radiateur d'huile**
- **3 raccords de tapis d'évacuation** pour transporter, faire pivoter et incliner (16 l/min, max. 100 bars)
- **OptiSplit** optimisation automatique de la course de fendage
- **Commande électronique** pour une plus grande sécurité de fonctionnement
- **Écran tactile** pour une utilisation confortable
- **Tapis** de 2 m de long
- **Capteur optique** sur le tapis
- **VolumeControl** calcul du volume de bois
- **Lubrification centrale** automatique
- **Paquet TURBO** pour une puissance augmentée de 20%

## Unité de fendage "AutoSplit 650"

- **Système de fendage VARIO** avec télécommande filaire
- **Longueur des bûches** 20-50 cm (réglable en continu)

## Fonctions complémentaires SpaltFix K-650 | mobile

- + **Ventilation par aspiration de copeaux**
- + **Paquet TURBO** (PAS pour la version mobile !)

## Plus de stères par heure pour une efficacité et une qualité supérieures

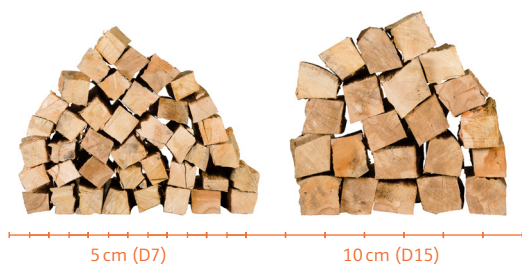

Avec une longueur d'arête de 5 cm à 15 cm, chaque bûche satisfait les exigences des clients.

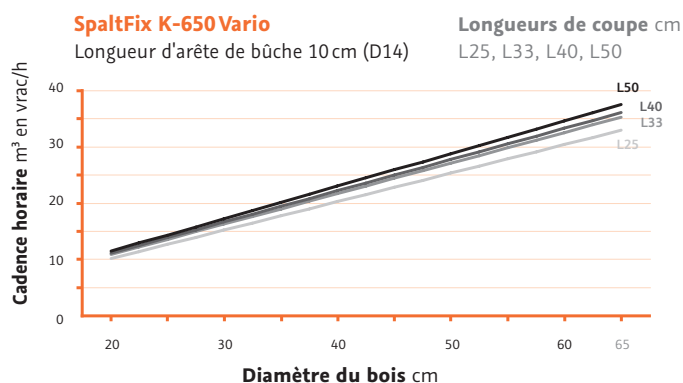

## Plus de capacité grâce à la commande électronique

Le SpaltFix K-650 Vario est équipé de l'AutoSplit 650. Le fendeur automatique est commandé en toute convivialité via l'écran tactile. Le procédé de fendage est lancé automatiquement grâce à un capteur optique monté sur le tapis. En cas de grume manquée, le procédé s'arrête, augmentant ainsi la sécurité de fonctionnement de manière considérable. Le tapis d'évacuation transporte le bois traité pour que celui-ci soit nettoyé et emballé.





## Préparation mobile du bois de chauffage avec le SpaltFix K-650 Vario

C'est la solution professionnelle transportable, spécialement conçue pour la location de machines ou le travail rémunéré.





Découvrir le SpaltFix  
K-Vario en action sur :  
[www.posch.com/fr/  
spaltfix-k-660](http://www.posch.com/fr/spaltfix-k-660)

SpaltFix K-660 a-Vario

## Sciage, fendage et chargement entièrement automatiques

Exécute le travail d'elle-même : le nouveau combiné scie-fendeuse mesure les grumes automatiquement, et les transforme ensuite en bois de chauffage ultra-fin, le tout sans opérateur !

### Traitement automatique des grumes avec CutControl

Le système d'avancement frontal garantit un chargement efficace : celui-ci pousse la grume jusqu'à la sciage à chaîne, où celle-ci est mesurée par des capteurs optiques (détermination de la longueur).

La grume peut être divisée de sorte à ce qu'il n'y ait pas de restes ou être divisée en parties égales.



Les chutes de bois sont, le cas échéant, évacuées à travers le clapet situé à l'arrière de la machine.

# SpaltFix K-660 a-Vario avec AutoSplit 650

400V

La combinaison stationnaire et entièrement automatique du PowerCut et de l'AutoSplit.

## Unité de sciage "PowerCut K-660"

- **Diamètre des bûches** 10-65 cm
- **Longueur des bûches** 20-50 cm (OnlyCut : 10-50 cm)
- **Système de tête d'abattage SuperCut** 90 cm
- **Acheminement automatique des grumes** via l'avance frontale
- **Détermination de la longueur exacte** grâce à la fonction CutControl
- **Éjection des restes de bois**
- **Raccord d'aspiration des copeaux** 15 cm de Ø
- **Fonction OnlyCut**
- **Écran tactile** pour une utilisation confortable
- **Barrière lumineuse de sécurité** pour avoir le niveau de sécurité le plus élevé, et la meilleure accessibilité
- **Télécommande radio** pour les automatismes et l'alimentation
- **Paquet TURBO** pour une puissance augmentée de 20%

## Unité de fendage "AutoSplit 650"

- **Système de fendage VARIO** avec télécommande filaire
- **Longueur des bûches** 20-50 cm (réglable en continu)
- **Longueur d'arête variable** 5-15 cm
- **Quantité de bûches** max. par opération 60
- **Puissance de fendage** 16 t
- **Tapis d'avance à ressort** – augmente la sécurité de fonctionnement et réduit les forces de fendage
- **Radiateur d'huile**
- **3 raccords de tapis d'évacuation** – pour transporter, faire pivoter et incliner (16 l/min, max. 100 bars)
- **OptiSplit** optimisation automatique de la course de fendage
- **Commande électronique** pour une plus grande sécurité de fonctionnement
- **Écran tactile** pour une utilisation confortable
- **Tapis** de 2 m de long
- **Capteur optique** sur le tapis
- **VolumeControl** calcul du volume de bois
- **Lubrification centrale** automatique



## Maniement pratique

L'écran tactile de la commande électronique permet de régler en toute simplicité la longueur de coupe souhaitée et la variation de longueur admissible des bûches.

## Pour des bûches ultra-fines

Les tronçons de grumes sont transmis à l'unité de fendage « AutoSplit » à travers le tapis d'accumulation. Résultat : des bûches ultra-fines de la taille souhaitée (longueur de bord variable 5-15 cm).

Voir le diagramme de rendement à la page 35.

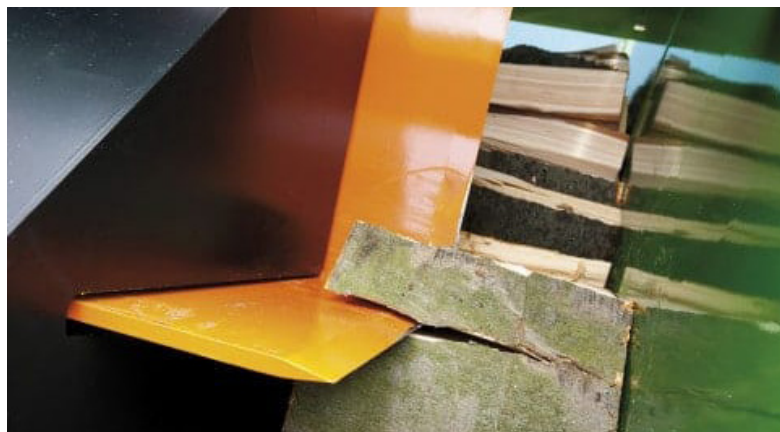





# Fournit en permanence des chargements de bois

## Conditionnement pour les grandes quantités de grumes

Le système repose-bois adéquat traite la quantité de grumes souhaitée et la prépare pour le traitement ultérieur. En fonction des besoins, le convoyeur transversal en stocke le plus grand nombre possible et les transfère, avec ou sans système de séparateur, vers le convoyeur longitudinal, qui alimente le SpaltFix sans interruption.



**Systèmes de support à grumes**



**Convoyeur transversal**

prépare les grumes au traitement ultérieur



**Séparateurs**



**Séparateur**

pour une séparation optimale et le transfert vers le convoyeur longitudinal



**Systèmes de convoyeurs longitudinaux**



**Convoyeur à chaîne et à rouleaux**

pour une avance sécurisée des grumes



Plus d'informations sur  
le conditionnement  
professionnel des grumes :  
[www.posch.com/fr/SpaltFix](http://www.posch.com/fr/SpaltFix)

Des solutions pour les grandes quantités

## Un conditionnement professionnel des grumes pour une performance maximale

Les dispositifs automatiques de sciage et fendage SpaltFix transforment de grandes quantités de grumes en bois de chauffage prêt à l'emploi. De plus, les systèmes de conditionnement adéquats permettent une production en continu. POSCH propose une multitude de solutions pour les exigences les plus élevées.

### Combinaison flexible pour toutes les utilisations

Les convoyeurs longitudinaux et transversaux pratiques servant au conditionnement optimal des grumes peuvent être chargés rapidement avec un tracteur, un chariot-élévateur ou une grue de chargement. Selon les exigences et le processus de travail, différentes unités individuelles peuvent être combinées entre elles.

Le convoyeur transversal PLUS <sup>1</sup> est la meilleure solution professionnelle pour les très grandes quantités de bois. Le séparateur <sup>2</sup> permet une séparation optimale et un transfert vers les convoyeurs longitudinaux. <sup>3 4</sup>



## Convoyeur à rouleaux ou convoyeur à double chaîne, des raccords idéaux pour le SpaltFix

Pour les **convoyeurs à rouleaux**, la grume est positionnée sur des rouleaux massifs à entraînement hydraulique. Leur construction en forme de V assure une avance des grumes silencieuse.

Un **convoyeur à double chaîne** est utilisé pour un diamètre allant jusqu'à 55 cm. Sa chaîne robuste avec entraîneurs glisse sur des versions en plastique ne nécessitant aucun entretien. Disponible pour des longueurs comprises entre 4 m et 6 m.

## Systèmes repose-bois pour les grandes quantités

Les grumes sont déposées au moyen d'un chariot-élévateur ou d'une grue et transférées pour être transformées ultérieurement. Tous les systèmes repose-bois peuvent être combinés aux convoyeurs à chaîne ou à rouleaux. Lors du transfert vers le convoyeur longitudinal, les grumes sont automatiquement triées par le séparateur.

Le convoyeur à rouleaux<sup>3</sup> et le convoyeur à double chaîne<sup>4</sup> assurent un conditionnement continu. Le tapis de nettoyage en option<sup>5</sup> évacue le bois de rebut dans n'importe quel container sous le convoyeur transversal.



## En fonction des besoins, le chargement de grumes souhaité est toujours prêt

POSCH satisfait toutes les exigences avec des systèmes repose-bois adéquats :

- Le **convoyeur transversal** transfère le bois via des brins de chaîne vers le **convoyeur longitudinal** et se montre également très efficace dans le traitement des bûches tordues. Il peut également être utilisé pour des longueurs maxi. de grume de 6 m et avec un repose-bois de 6,2 m.
- Le **convoyeur transversal PLUS** constitue une solution professionnelle pour les très grandes quantités de bois. En fonction de la version, il est possible d'accueillir jusqu'à 60 m<sup>3</sup> réels de bois et de les préparer pour le séparateur.
- Le **séparateur** garantit le transfert optimal de chaque grume vers le convoyeur longitudinal.



# Plus de rentabilité autour du bois :

## un fagotage hautement efficace

Une solution idéale : La famille LogFix élimine les copeaux, les écorces et les éclats de bois de chaque bûche et garantit un produit final propre. Ensuite, des tapis d'évacuation performants transportent les bûches vers le PackFix, l'emballage parfait.



### Nettoyer



#### LogFix Zyklon Aspirateur des copeaux

Les professionnels  
du nettoyage  
cf. page 44



### Emballer



#### PackFix Hydro

La machine à  
emballer  
cf. page 48



### Transporter



#### Tapis d'évacuation FSX

La solution de transfert  
cf. page 50



Découvrir le LogFix en action sur :  
[www.posch.com/fr/video/LogFix](http://www.posch.com/fr/video/LogFix)

LogFix

## Le professionnel du nettoyage sépare des bûches des éclats de bois

Livrez des bûches plus propres et donc de meilleure qualité à vos clients ! Avec les produits pour bûches, vous pouvez nettoyer vos bûches au cours de la production de bois de chauffage.

### Pour des bûches propres

Les parties indésirables telles que les copeaux, l'écorce et les éclats de bois sont retirées des bûches à l'aide de rouleaux rotatifs. Les éclats de bois tombent via un entonnoir dans un conteneur (par exemple un BigBag) ou sur un tapis roulant optionnel.



## LogFix 15

Le modèle compact - pour jusqu'à 15 m<sup>3</sup> en vrac/h de bois de chauffage nettoyé.



- **Maillage** 2,5 cm fixe
- **Surface de criblage** env. 140 x 53 cm
- **Hauteur d'évacuation** jusqu'à 3,5 m
- **6 fléaux en rotation, vitesse de rotation** 70 tr/min, Inclinaison réglable de 0 à 10°
- **Collecteur de bois de rebut de série**
- **Capacité de nettoyage** 15 m<sup>3</sup>a/h maxi.
- **Châssis réglable en hauteur**
- En option **radiocommande sans câble ni batterie**



LogFix 15 (L x l x H)  
200 x 105 x 230 cm

## LogFix 30

Jusqu'à 30 m<sup>3</sup> en vrac/h de bois de chauffage nettoyé.



- **Largeur de criblage** 2,5 cm
- **Surface de criblage** 240 x 53 cm, inclinaison réglable de 0 à 10° (monté à 0° de série)
- **11 fléaux en rotation**, augmentation de la vitesse de rotation dans le sens d'acheminement de 25 tr/min à 75 tr/min
- **Surveillance d'arrêt de série** des rouleaux de crible avec inversion automatique du sens de marche afin d'éviter les blocages
- **Trémie de remplissage** 260 x 85 cm de série
- **Collecteur de bois de rebut** de série chargement avec godets des 3 côtés (2,5 m<sup>3</sup>a maxi.)
- **Capacité de nettoyage** 30 m<sup>3</sup>a/h maxi.
- **Châssis réglable en hauteur**
- **Largeur de la bande de convoyage 40 cm, Largeur de la bande du convoyeur** 65 cm maxi. en option
- en option avec **trémie de remplissage (T)** 240 x 240 cm convient également au chargement avec godets des 3 côtés (2,5 m<sup>3</sup>a maxi.)
- En option **Radiocommande sans câble et sans batterie** qui transforme l'énergie mécanique de la pression sur le bouton de pression en énergie électrique pour la transmission de signaux.



LogFix 30 (L x l x H)  
215 x 135 x 280 cm

## LogFix 60

Efficace – pour jusqu'à 60 m<sup>3</sup> en vrac/h.



- **Largeur du maillage** 4,5 cm, réglable (avec l'option V) 3-4,5 cm
- **15 rouleaux en rotation**
- **Vitesse du rouleau** 93 tr/min
- **Collecteur de bois de rebut** de série
- **Largeur de la bande du convoyeur** max. 65 cm
- **Capacité de nettoyage** max. 60 m<sup>3</sup>a/h



LogFix 60 (L x l x H)  
420 x 300 x 300 cm



Découvrir le Aspirateur des copeaux en action sur :  
[www.posch.com/fr/zyklon-laspiration-des-copeaux](http://www.posch.com/fr/zyklon-laspiration-des-copeaux)

Aspirateur des copeaux & Zyklon

## Qui dit sciage, dit sciure...

Il n'en reste pas moins qu'il est bien plus facile et agréable de travailler dans un environnement propre et sans poussière. D'autant plus que les copeaux ne constituent pas en soi des déchets, ils peuvent encore rendre bien des services à la maison comme au jardin.

### Pour un lieu de travail propre

Avec le nouveau "cyclone", vous créez un environnement de travail pauvre en poussière : le filtre cyclone sépare la poussière et les copeaux de l'air aspiré et les collecte de manière contrôlée et centralisée. Disponible en différentes tailles - pour les scies circulaires, les scies automatiques et les fendeuses de scie !





Recommandé pour toutes les scies circulaires, les scies automatiques et les fendeuses de bûches jusqu'à un diamètre de bûche de 41 cm maximum (par exemple, POSCH SpaltFix S-375, K-415, S-415).

## Aspirateur des copeaux 350 Zyklon 350

- **Rotor de soufflage** en acier massif
  - Transport sur **roues en caoutchouc plein** Ø 16 cm
  - **Puissance de ventilation très élevée, selon la longueur du flexible** 1.200 m<sup>3</sup>/h
  - **Dimensions** 55 x 75 x 95 cm (L x l x H), poids total 110 kg
  - **Tuyau d'aspiration de 2 m de long et de Ø 15 cm et 10 m tuyau de pression** de Ø 12 cm
  - **Réduction** de Ø 15 cm à Ø 10 cm pour le tuyau d'aspiration de série
  - **Aide au transport** de série
- Le complément idéal à l'aspirateur de copeaux 350
  - Idéal pour les scies circulaires, les appareils de sciage et de sciage/ fendage (combiné scie-fendeuse SpaltFix)
  - Pour **volume d'air** jusqu'à **5.000 m<sup>3</sup>/h**
  - Disponible dans 2 dimensions
  - Disponible **en option** avec cadre de fixation réglable en hauteur, couvercle de réservoir compris (guide-tuyau inclus), avec différents conteneurs ou BigBags et compatible avec toute une variété de scies circulaires, d'appareils de sciage et de sciage/ fendage

Recommandé pour les grandes fendeuses à scie jusqu'à un diamètre de bûche de 65 cm max. (par exemple SpaltFix K-650 Vario ou K-660 a-Vario):

## Aspirateur des copeaux 400 Zyklon 400

- **Puissance moteur électrique**
  - **Rotor de soufflage** en acier massif
  - Transport sur **roues en caoutchouc plein** Ø 30 cm
  - **Puissance de ventilation très élevée, selon la longueur du flexible** qu'à 3.000 m<sup>3</sup>/h
  - **Dimensions** 55 x 75 x 95 cm (L x l x H), poids total 160 kg
  - **Tuyau d'aspiration de 2 m de long et de Ø 20 cm et 10 m tuyau de pression de Ø 20 cm**
  - **Réduction** de Ø 20 cm à Ø 15 cm pour le tuyau d'aspiration de série
  - **Aide au transport** de série
- Le complément idéal à l'aspirateur de copeaux 400
  - Idéal pour les scies circulaires, les appareils de sciage et de sciage/ fendage (combiné scie-fendeuse SpaltFix)
  - Pour **volume d'air** jusqu'à **5.000 m<sup>3</sup>/h**
  - Disponible dans 2 dimensions
  - Disponible **en option** avec cadre de fixation réglable en hauteur, couvercle de réservoir compris (guide-tuyau inclus), avec différents conteneurs ou BigBags et compatible avec toute une variété de scies circulaires, d'appareils de sciage et de sciage/ fendage



Aspirateur des copeaux 350



Zyklon 350



Aspirateur des copeaux 400



Zyklon 400



Les solutions POSCH pour  
un meilleur fagotage  
[www.posch.com/fr/  
video/PackFix](http://www.posch.com/fr/video/PackFix)

PackFix

## Séchage, stockage et livraison de bois de chauffage

Le PackFix est disponible en version stationnaire ou universelle et, ainsi, il permet d'emballer les bûches en un temps record, quelle que soit l'utilisation.

### Une vitesse d'emballage maximale pour un meilleur rendement

Les bûches sont prélevées directement dans le tapis d'évacuation et stockées dans le tambour puis enroulées dans un filet perméable à l'air pour un séchage optimal. Les packs stables peuvent être empilés pour un stockage peu encombrant. La **table pivotante hydraulique** permet de charger et emballer en une opération et la vitesse de travail est multipliée par deux.



# PackFix Hydro

Convivial, pour emballer de manière sûre et stable le moindre stère de bois.

- Pour des bûches d'une longueur maxi. de 50 cm
- Disponible en 2 versions : Stationnaire / mobile
- Volume du tambour de remplissage : 1,63 m<sup>3</sup> = 1,6 m<sup>3</sup> en vrac = 1,0 st. de bois
- Volume du tambour de remplissage : Ø 120 cm ; hauteur 145 cm avec système de remplacement rapide



PackFix Hydro stationnaire



PackFix Hydro mobile



400V



## Le PackFix fournit un résultat stable en quelques opérations



Le tambour PackFix est rempli d'un stère de bois par le tapis d'évacuation.



Le bras de rotation enroule en toute sécurité le tambour de remplissage et les bûches à l'aide du filet à balles rondes.

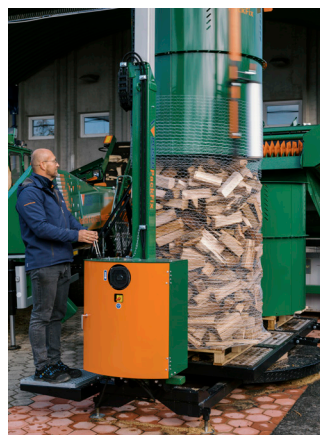

Le tambour ne tourne pas et il est tiré hydrauliquement vers le haut.



Une fois que le tambour est entièrement retiré par le haut, le filet de bois terminé peut être évacué et stocké.

## Déroutement idéal de chaque chaîne de production

L'emballage parfait des bûches d'un diamètre maximal de 50 cm s'effectue à une vitesse maximale par stère.





Les solutions POSCH pour  
un meilleur fagotage  
[www.posch.com/fr/  
convoyeurs](http://www.posch.com/fr/convoyeurs)

Convoyeurs

## Mieux déplacer le bois de chauffage

Grâce aux tapis d'évacuation performants de POSCH, vous ferez arriver plus vite les bûches à destination. Avec leur longueur pouvant atteindre 8 m, ils ont une vitesse plus élevée et fournissent une meilleure cadence horaire pour tous les circuits de bois de chauffage du SpaltFix.

### Progresser plus rapidement

Le **tapis d'évacuation FSX** a été conçu spécialement pour les dispositifs de sciage et fendage. Grâce à sa largeur, il transporte en un temps record une grande quantité de bûches vers le système de nettoyage du bois LogFix, le système de stockage intermédiaire LogFill ou le système PackFix.



# Tapis d'évacuation FSX

Choisissez le tapis d'évacuation adapté.

## FSX 4/5 m

- **Hauteur d'évacuation**  
1,5-3,7 m
- **Largeur de la bande du convoyeur** 55 cm
- **Construction de la bande du convoyeur** : différents éléments vissés

- **Pneus en caoutchouc** de 40 cm de Ø
- **Vitesse du convoyeur** 70 cm/s
- **Inclinaison du convoyeur** de façon mécanique, par paliers
- **Pivotement du convoyeur** mécanique

## FSX 6/8 m

- **Hauteur d'évacuation**  
2,5-5,0 m
- **Largeur de la bande du convoyeur** 55 cm
- **Construction de la bande du convoyeur** : bande de caoutchouc en une seule pièce

- **Pneus en caoutchouc** de 40 cm de Ø
- **Vitesse du convoyeur** 70 cm/s
- **Inclinaison du convoyeur** ou de façon hydraulique, en continu
- **Pivotement du convoyeur** mécanique ou hydraulique



Tapis d'évacuation FSX 6/8 m

Tapis d'évacuation 4/5 m FSX  
Vue latérale

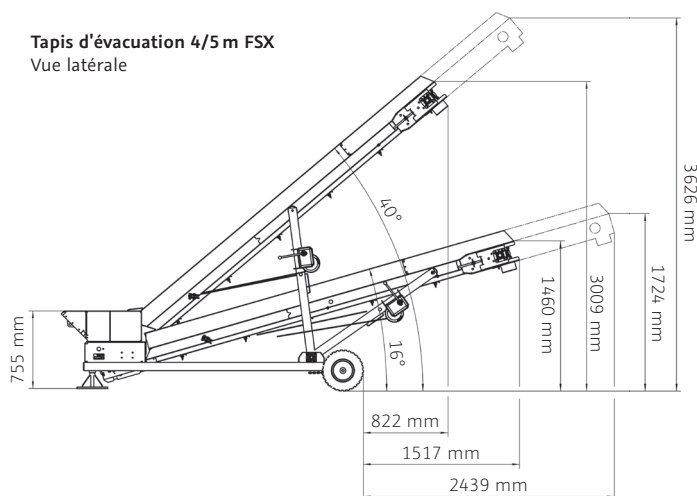

Tapis d'évacuation 6/8 m FSX  
Vue latérale

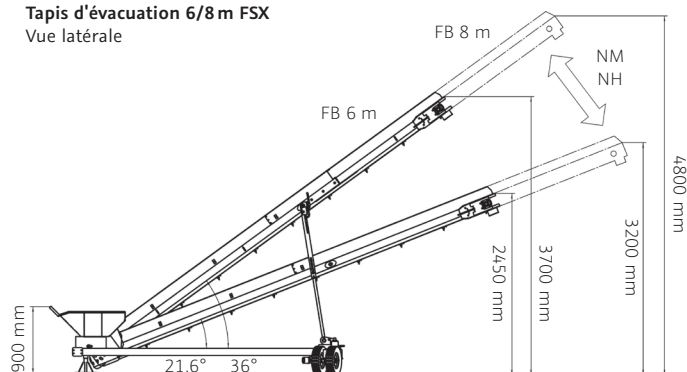

## Idéal pour charger les bûches prêtes à l'emploi

Bien entendu, chaque tapis d'évacuation s'adapte à son utilisation. Tous les modèles peuvent pivoter et être réglés en hauteur. L'inclinaison de la bande peut être réglée mécaniquement ou sur demande, en continu par réglage hydraulique.

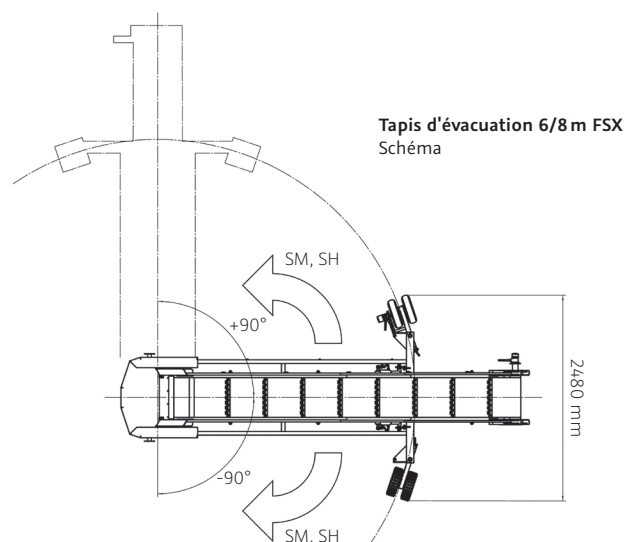

# POSCH est toujours à vos côtés



## POSCH Autriche

### Centrale / Production

POSCH Gesellschaft m.b.H.  
Paul Anton Keller-Straße 40  
8430 Leibnitz  
Austria

**T** +43 3452/82954  
**F** +43 3452/82954-53  
**E** [export@posch.com](mailto:export@posch.com)  
[www.posch.com](http://www.posch.com)



# Toutes les informations sur l'ensemble des produits :

## [www.posch.com/fr](http://www.posch.com/fr)

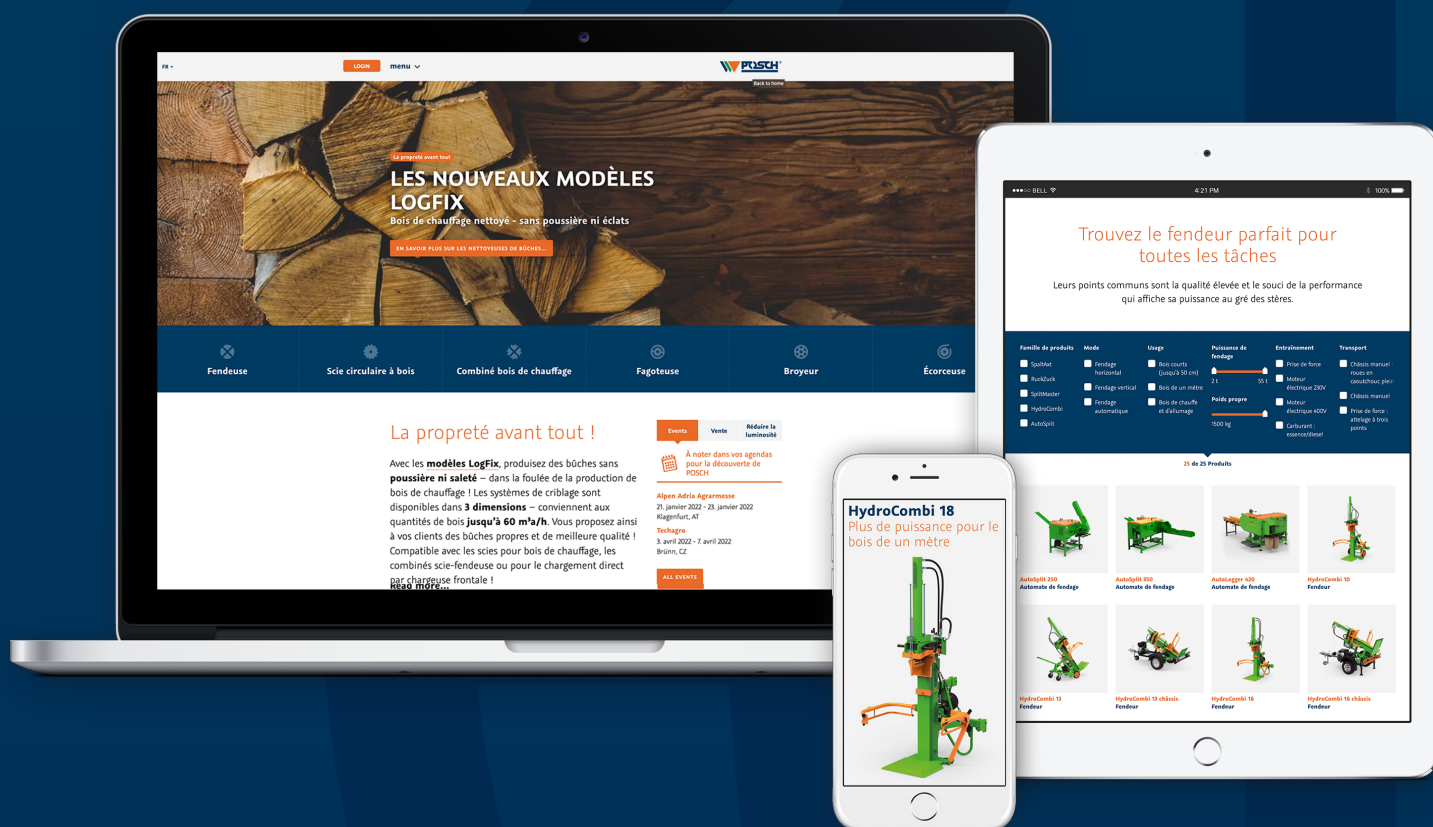

- Aperçu produit complet
- Des infos techniques complètes
- Toutes les images
- Vidéos des utilisations

